

PRODLOUŽENÁ ÚHLOVÁ SPOJKA - L

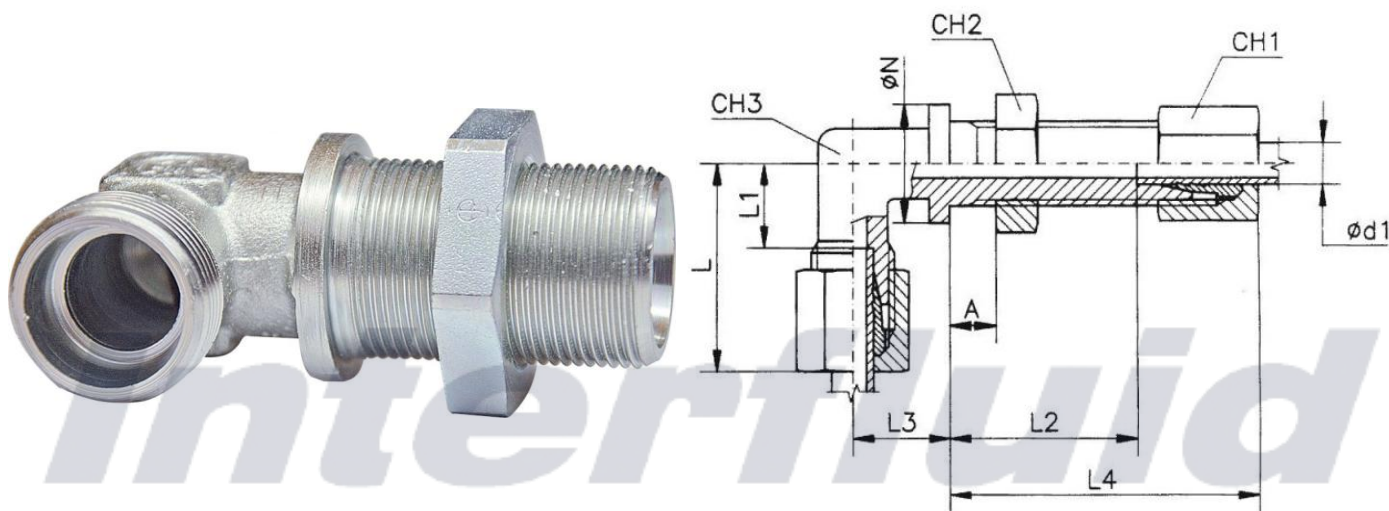

Označení/Název	Řada	Ø d1 mm	max. pracovní tlak (bar)	L mm	L1 mm	L2 mm	L3 mm	L4 mm	Φ N mm	CH1 mm	CH2 mm	CH3 mm	Hmotnost (Kg)
Prodložená úhlová spojka – L 06L	L	6	315	27	12	27	14	42	17	14	17	12	0,007
Prodložená úhlová spojka – L 08L	L	8	315	29	14	27	17	42	19	17	19	12	0,10
Prodložená úhlová spojka – L 10L	L	10	315	30	15	28	18	43	22	19	22	14	0,13
Prodložená úhlová spojka – L 12L	L	12	315	32	17	29	20	44	24	22	24	17	0,19
Prodložená úhlová spojka – L 15L	L	15	315	36	21	31	23	46	27	27	30	19	0,28
Prodložená úhlová spojka – L 18L	L	18	315	40	23.5	32.5	24	49	32	32	36	24	0,38
Prodložená úhlová spojka – L 22L	L	22	160	44	27.5	34.5	30	51	36	36	41	27	0,49
Prodložená úhlová spojka – L 28L	L	28	160	47	30.5	35.5	34	52	42	41	46	36	0,70
Prodložená úhlová spojka – L 35L	L	35	160	56	34.5	36.5	39	58	50	50	55	41	1,03
Prodložená úhlová spojka – L 42L	L	42	160	63	40	36	43	59	60	60	65	50	1,60
Prodložená úhlová spojka – L 06S	S	6	630	31	16	29	17	44	19	17	19	12	0,10
Prodložená úhlová spojka – L 08S	S	8	630	32	17	29	18	44	22	19	22	14	0,13
Prodložená úhlová spojka – L 10S	S	10	630	34	17.5	29.5	20	46	24	22	24	17	0,20
Prodložená úhlová spojka – L 12S	S	12	630	38	21.5	30.5	21	47	27	24	27	17	0,24
Prodložená úhlová spojka – L 14S	S	14	630	40	22	32	23	50	27	27	30	19	0,30
Prodložená úhlová spojka – L 16S	S	16	400	43	24.5	31.5	24	50	30	30	32	24	0,37
Prodložená úhlová spojka – L 20S	S	20	400	48	26.5	33.5	30	55	36	36	41	27	0,60
Prodložená úhlová spojka – L 25S	S	25	400	54	30	35	34	59	42	46	46	36	1,08
Prodložená úhlová spojka – L 30S	S	30	400	62	35.5	37.5	39	64	50	50	50	41	1,20
Prodložená úhlová spojka – L 38S	S	38	315	72	41	37	43	68	60	60	65	50	1,80

INTERFLUID spol. s r.o.

 1. Máje 3381/106
 Ostrava Moravská Ostrava, 703 00
 Otevírací doba: 7:00 - 15:30
 (po-pá mimo svátky)

Kontakty:

 Tel.: + 420 595 953 879
 Fax: + 420 595 955 908
 interfluid@interfluid.com
 obchod@interfluid.com

Bankovní spojení:

 CZK: 27-7357520297 / 0100
 IBAN : CZ560100000277357520297
 EUR: 34278-522852761 / 0100
 IBAN : CZ8301000342780522852761

www.interfluid.com

 Partner v oblasti hydrauliky a
 pneumatiky.
 Už více jak 20 let tvoříme řešení na
 míru vašim potřebám.

PŘEDBĚŽNÁ DOLOŽKA:

Tento technický list byl vypracován dle nejlepších vědomostí a s obzvláštní pečlivostí. Poskytované informace se zakládají na praktických zkušenostech, interních zkouškách a odrážejí naši současnou úroveň znalostí. Jsou určeny pouze pro informaci a nepředstavují záruku vlastností výrobku nebo jeho vhodnosti pro konkrétní použití. Za chyby tisku a norem a za omyly nelze převzít jakoukoliv záruku. Platí naše Všeobecné obchodní podmínky

Interfluid
spol. s r.o.

Interfluid
spol. s r.o.

INTERFLUID spol. s.r.o.

1.Máje 3381/106

Ostrava Moravská Ostrava, 703 00

Otevírací doba: 7:00 - 15:30

(po-pá mimo svátky)

Kontakty:

Tel.: + 420 595 953 879

Fax: + 420 595 955 908

interfluid@interfluid.com

obchod@interfluid.com

Bankovní spojení:

CZK: 27-7357520297 / 0100

IBAN : CZ560100000277357520297

EUR:34278-522852761 / 0100

IBAN : CZ8301000342780522852761

www.interfluid.com

Partner v oblasti hydrauliky a
pneumatiky.

Už více jak 20 let tvoříme řešení na
míru vašim potřebám.