

Zářezný prsten - S

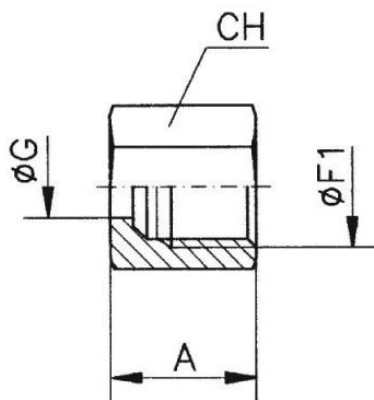
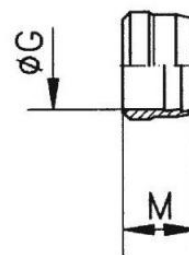

Matice M

Zářezný
prsten S

Označení / Název	Průměr trubky Ø G (mm)	Pracovní tlak PN (bar)	Řada
Zářezný prsten 06 L	6	315	L
Zářezný prsten 08 L	8	315	L
Zářezný prsten 10 L	10	315	L
Zářezný prsten 12 L	12	315	L
Zářezný prsten 15 L	15	315	L
Zářezný prsten 18 L	18	315	L
Zářezný prsten 22 L	22	160	L
Zářezný prsten 28 L	28	160	L
Zářezný prsten 35 L	35	160	L
Zářezný prsten 42 L	42	160	L
Zářezný prsten 06 S	6	630	S
Zářezný prsten 08 S	8	630	S
Zářezný prsten 10 S	10	630	S
Zářezný prsten 12 S	12	630	S
Zářezný prsten 14 S	14	630	S
Zářezný prsten 16 S	16	400	S
Zářezný prsten 20 S	20	400	S
Zářezný prsten 25 S	25	400	S
Zářezný prsten 30 S	30	400	S
Zářezný prsten 38 S	38	315	S

Matice trubková - M

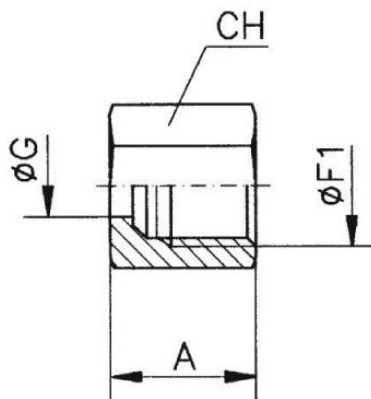

Matice M

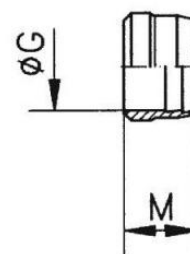
 Zařezný
prsten S

Označení / Název	Průměr trubky Ø G (mm)	Pracovní tlak PN (bar)	Ø F1 (mm)	Ø G (mm)	A (mm)	M (mm)	CH (mm)	Hmotnost (Kg)
Trubková matice M12x1,5	6	315	12x1,5	6	14,5	9,5	14	0,009
Trubková matice M14x1,5	8	315	14x1,5	8	14,5	9,5	17	0,012
Trubková matice M16x1,5	10	315	16x1,5	10	15,5	10	19	0,021
Trubková matice M18x1,5	12	315	18x1,5	12	15,5	10	22	0,024
Trubková matice M22x1,5	15	315	22x1,5	15	17	10	27	0,039
Trubková matice M26x1,5	18	315	26x1,5	18	18	10,5	32	0,059
Trubková matice M30x2	22	160	30x2	22	20	11	36	0,079
Trubková matice M36x2	28	160	36x2	28	21	11	41	0,084
Trubková matice M45x2	35	160	45x2	35	24	13,5	50	0,129
Trubková matice M52x2	42	160	52x2	42	24	13,5	60	0,209
Trubková matice M14x1,5	6	630	14x1,5	6	16,5	9,5	17	0,014
Trubková matice M16x1,5	8	630	16x1,5	8	16,5	9,5	19	0,016
Trubková matice M18x1,5	10	630	18x1,5	10	17,5	10	22	0,031
Trubková matice M20x1,5	12	630	20x1,5	12	17,5	10	24	0,036
Trubková matice M22x1,5	14	630	22x1,5	14	20,5	10	27	0,051
Trubková matice M24x1,5	16	400	24x1,5	16	20,5	10,5	30	0,061
Trubková matice M30x2	20	400	30x2	20	24	13	36	0,094
Trubková matice M36x2	25	400	36x2	25	27	13	46	0,195
Trubková matice M42x2	30	400	42x2	30,5	29	13,5	50	0,215
Trubková matice M52x2	38	315	52x2	38,2	32,5	13,5	60	0,31

PŘEDBĚŽNÁ DOLOŽKA:

Tento technický list byl vypracován dle nejlepších vědomostí a s obzvláštní pečlivostí. Poskytované informace se zakládají na praktických zkušenostech, interních zkouškách a odrážejí naši současnou úroveň znalostí. Jsou určeny pouze pro informaci a nepředstavují záruku vlastností výrobku nebo jeho vhodnosti pro konkrétní použití. Za chyby tisku a norem a za omyly nelze převzít jakoukoliv záruku. Platí naše Všeobecné obchodní podmínky

INTERFLUID spol. s r.o.

 1.Máje 3381/106
 Ostrava Moravská Ostrava, 703 00
 Otevírací doba: 7:00 - 15:30
 (po-pá mimo svátky)

Kontakty:

 Tel.: + 420 595 953 879
 Fax: + 420 595 955 908
 interfluid@interfluid.com
 obchod@interfluid.com

Bankovní spojení:

 CZK: 27-7357520297 / 0100
 IBAN : CZ5601000000277357520297
 EUR:34278-522852761 / 0100
 IBAN : CZ8301000342780522852761

www.interfluid.com

 Partner v oblasti hydrauliky a
 pneumatiky.
 Už více jak 20 let tvoříme řešení na
 míru vašim potřebám.